

HT16 RTJ PRO



HOHE LEISTUNGSFÄHIGKEIT

- > Doppelter Traglast : bis 350 kg (optional)
- > Hervorragende Geländegängigkeit
- > Einfache Bedienung dank Allradlenkung
- > Schnelle und gleichzeitige Bewegungen

REDUZIERTER WARTUNGS- UND BETRIEBSKOSTEN

- > Haulotte Activ'Screen: Diagnose- und Einstellungsbildschirm
- > Sehr gute Zugänglichkeit der Komponenten
- > Haulotte Stop Emission System reduziert Einsatz von Motor - und Peripheriekomponenten
- > Einfacher und zuverlässiger Motor (<19kW, erfordert keinen Partikelfilter)

OPTIMALE SICHERHEIT

- > Haulotte Activ'Shield Bar
- > Haulotte Activ'Lighting zum sicheren Laden bei schlechten Lichtverhältnissen
- > Proportionale und präzise Bewegungen



HT16 RTJ PRO

TELESKOPARBEITSBÜHNEN

TECHNISCHE DATEN

HT16 RTJ PRO

Arbeitshöhe	16.1 m
Plattformhöhe	14.1 m
Maximale Reichweite	13 m
Maximale Tragfähigkeit	250 kg (option : restricted 350 kg)
F x G Auslegerradius	1.83m x 0.76m
A Länge	9.16 m
Transportlänge	6.68 m
B Breite	2.29 m
C Höhe im eingefahrenen Zustand	2.47 m
Transporthöhe	3.06 m
Vertikaler Schwenkbereich	133° (+68°/-65°)
Schwenkbereich des Oberwagens	360° continuous
Seitlicher Überhang	93 cm
D Radstand	2.35 m
E Bodenfreiheit	33 cm
Neigungsmesser	5°
Fahrgeschwindigkeit	5.2 km/h
Maximale Steigfähigkeit	45 %
Äußerer Wenderadius	3.6 m
Korbarmlänge	1.8 m
Motor	Kubota 18.5kW (Stage 5 et NRC)
Gesamtgewicht	7 930 kg

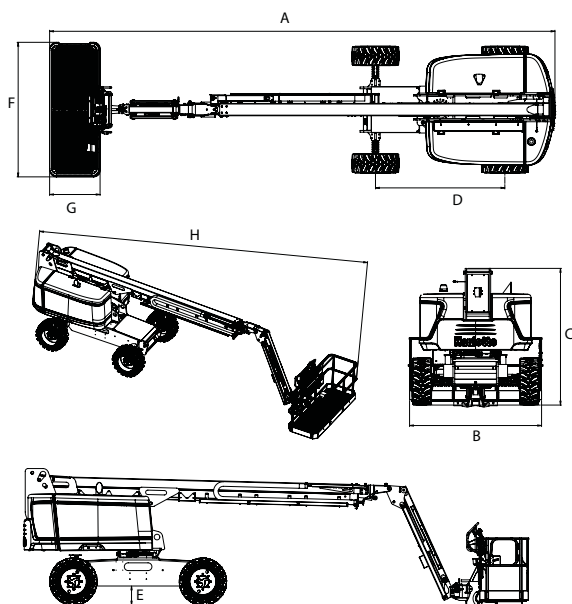

STANDARD AUSSTATTUNG

- > Haulotte Activ' Shield Bar: Anti-Quetsch-System
- > Haulotte Activ' Lighting System: verbessert die Sichtbarkeit
- > On-Board-Diagnosebildschirm
- > Haulotte Stop Emission System: automatischer Start/Stop des Motors
- > Allradantrieb
- > Vierallradlenkung
- > Pendelachse
- > Sperrdifferential mit Vollsperrung (Hinterachse)
- > Proportionale und präzise Bewegungen
- > Universeller Telematikanschluss
- > Bis zu vier Bewegungen gleichzeitig
- > solide Alveolenreifen
- > Motor an schwenkbaren Tank
- > Schutz für Hochkonsole und Werkzeughalter
- > Steigungs- und Überlastalarme
- > Bewegungsalarm und Rundumkennleuchte

OPTIONEN UND ZUBEHÖR

- > Doppelter Traglast bis 350 kg (mit Einschränkungen)
- > Breiter Arbeitskorb: 2,44 x 0,91m
- > Schwingtüre
- > Steckdose im Arbeitskorb
- > Hydraulikgenerator mit 3.5 kW oder 6.5 kW
- > Glashalterungspaket
- > Röhren-Halterung
- > Druckluftleitung im Arbeitskorb
- > Doppelte USB-Buchse im Arbeitskorb
- > Nicht-markierende Reifen
- > Hydraulikölkühler
- > Kit für kalte Länder

